

ΣΧΕΔΙΑΣΜΟΣ ΚΑΙ ΚΑΤΑΣΚΕΥΗ ΠΡΟΤΥΠΟΥ ΔΕΛΤΑ ΣΕ ΠΛΑΤΗΛΟ ΔΕΛΤΑ

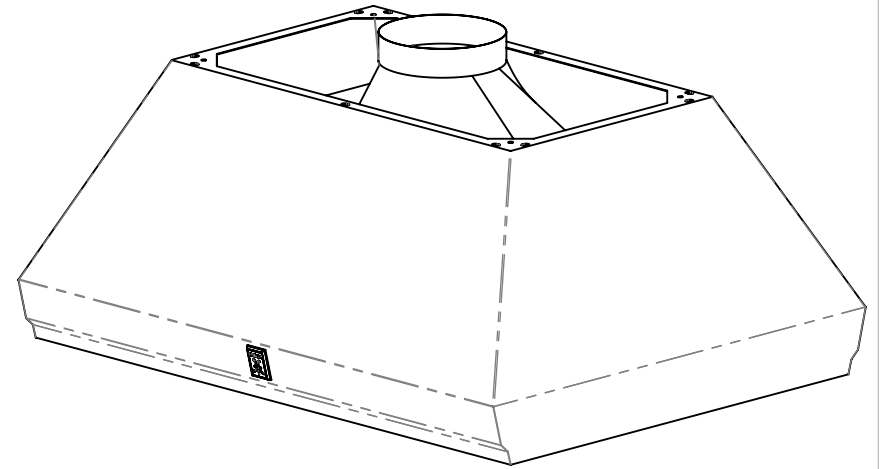

ΟΡΟΦΗ

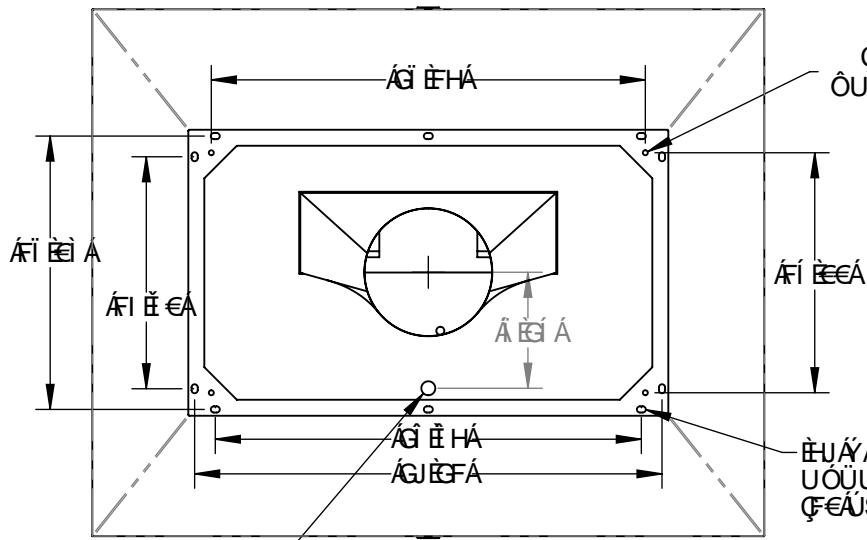
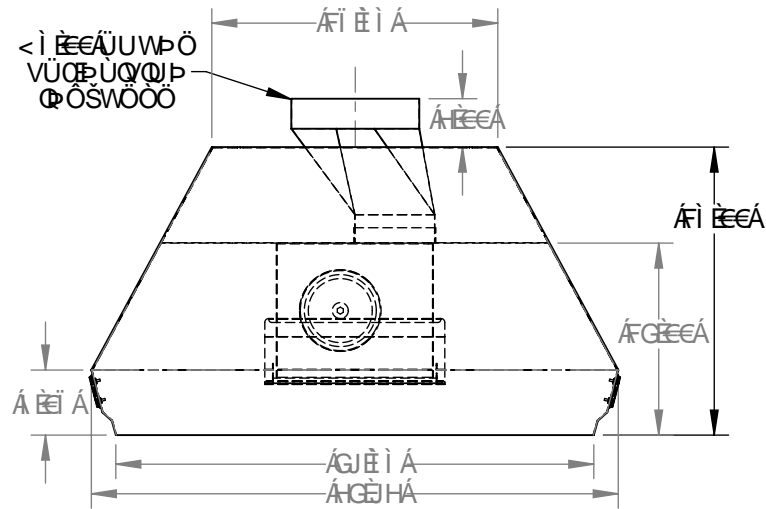
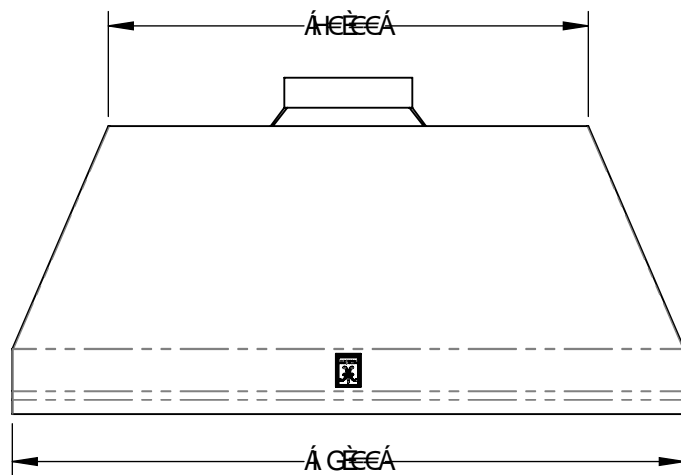

GD97 = 75 HCBGKÁ

ΥΠΟΛΟΓΙΣΜΟΣ ΑΝΤΙΣΤΑΣΗΣ
 ΧΡΗΣΗ ΟΡΟΦΗΣ ΕΡΓΑΣΙΑΣ
 ΟΜΟΙΟΤΗΤΑ ΕΡΓΑΣΙΑΣ
 ΟΤΙ ΑΝΤΙΣΤΑΣΗ ΕΡΓΑΣΙΑΣ
 ΠΡΟΤΥΠΟΥ ΕΡΓΑΣΙΑΣ
 ΑΝΤΙΣΤΑΣΗ ΕΡΓΑΣΙΑΣ